

PRODUCTO

Artículo: 100377-02 FREGONA ALGODON BLANCO PLUS -M 195 G., C/48

Código EAN: 8410347001042

Composición: 50% CELULOSA -50% FIBRAS DIVERSAS

Código DUN: 28410347001046

CARACTERÍSTICAS DEL PRODUCTO

Cód.	Descripción	Cant.	Uni.
9535	HILO ALGODON BLANCO ECO N° 360 LC 5/C.	0.1650	Kg
8018	CAZOLETA CISNE R/ESPAÑOLA ROJA	1.0000	Ud
403	-U- PARA CAZOLETA	1.0000	Ud

VISTA DEL PRODUCTO



ENVASE INDIVIDUAL (Características, identificación)

Cód.	Descripción	Cant.	Uni.
8125	VITOLA CISNE PLUS -M 130X102	1.0000	Ud
1050	LA PP 25 M., 34 CM.	0.0031	Kg

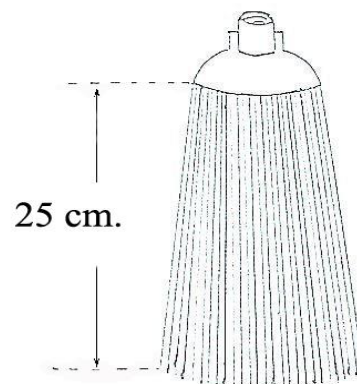

CARACTERÍSTICAS DEL ENVASE (Envase parcial y colectivo)

Cód.	Descripción	Cant.	Uni.
846	CAJA FAT-48 FREGONA N°15-16-ESPECIAL T	0.0208	Ud

OBSERVACIONES

- * Longitud de madeja 54 +- 1 cm.
- * Peso madeja hilo 165 gr.
- * Cazoleta y complemento 21 gr.
- * Vitola 130x102 6 gr.
- * Bolsita de plástico 34x39 3 gr.
- * TOTAL 195 gr.+ - 2%
- * TOLERANCIAS: 191,5 - 198,5 gr.
- * Envase colectivo: 48 u.
- * Medidas: L A H
- 600 315 330

APROBACIÓN DEL DIRECTOR TÉCNICO Y DE FABRICACIÓN:

AUTORIZACIÓN DE I+D

NOMBRE: ALBERTO VALLS BENEYTO

FECHA ÚLTIMA ACTUALIZACIÓN: 28/06/2023

FIRMA: