

FICHA TÉCNICA PRODUCTO



ARTÍCULO: 201100 MOPA 300 BCO.COR.

PRESENTACIÓN 0

COMPOSICIÓN: 50% ALG.30% POLIAM.20% FIB.DIVERS

CÓDIGO EAN: 84 10347 01100 3

CÓDIGO DUN: 1 84 10347 01100 0

CARACTERÍSTICAS DEL PRODUCTO:

Cód.	Descripción	Cant.	Unidad
220	HILO BCO.EXTRA Nº 240 6/C.	0,29	KG
133	CINTA 7 CM. MOPAS INDUSTRIALES	0,5	MT
202	HILO COSER POL.30/3 BLANCO	0,0008	KG

VISTA DEL PRODUCTO



ENVASE INDIVIDUAL (Características, identificación)

Cód.	Descripción	Cant.	Unidad
196	BI CISNE MOPAS IND.GRAN. 22X48	1	U
8148	ETI.TEX.ADH.CISNE EXTRA-300	1	U

CARACTERÍSTICAS DEL ENVASE (Envase parcial y colectivo)

Cód.	Descripción	Cant.	Unidad
836	CAJA MI-50-P MOP.IND.300 A 350	0,02	U

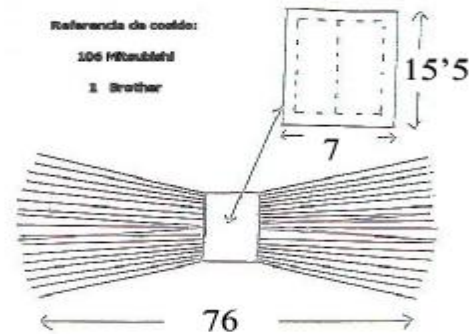

OBSERVACIONES

- * Longitud de madeja cortada 76 +- 1 cm.
- * Peso madeja hilo 288 gr.
- * Cinta central 12 gr.
- * TOTAL: 300 gr. +- 5%
- * TOLERANCIAS: 285 - 315 gr.
- * Referencia cosido: 106 MITSUBISHI - 1 BROTER
- * Hilos emparrado: 3/5
- * Vueltas: 20/22
- * Piñon: 27
- * Envase colectivo 50 u.
- * Medidas:

L	A	H
595	400	490

APROBACIÓN DEL DTOR. TÉCNICO Y DE FABRICACIÓN:

AUTORIZACIÓN DE I+D

NOMBRE: ALBERTO VALLS BENEYTO

FIRMA:

FECHA ULTIMA ACTUALIZACIÓN: 29/09/2006